

# Series 35™

Edición de mayo 2025 • N.º de índice GE/7.0S

Equipos  
de gas

## Reguladores de presión de dos etapas para servicio mediano

### Resumen de características

#### Aplicaciones

Establecimientos agrícolas y ganaderos  
Construcción y fabricación  
Equipos pesados  
Construcciones navales  
Desguace y reciclaje

#### Procesos con oxcombustible

Corte, calentamiento, soldadura y soldadura fuerte

#### Servicio de gas

Oxígeno, acetileno y argón/nitrógeno

#### Presión máxima de suministro

Hasta 125 psig (9 bar)

**Presión máxima de entrada** 400 o 3 000 psig (28 o 207 bar)

**Conexión de salida** 9/16"-18 izq. o der. "B" o 5/8"-18 der. interna

**Conexión de entrada de CGA** 510, 540 o 580

**Entrada del cuerpo del regulador** 1/4" NPT

**Rango de temperatura** -20°~+140°F (-29°~+60°C)

### Control de presión exacto. Confiable para el uso cotidiano.



35-50-580



Sure Seat™

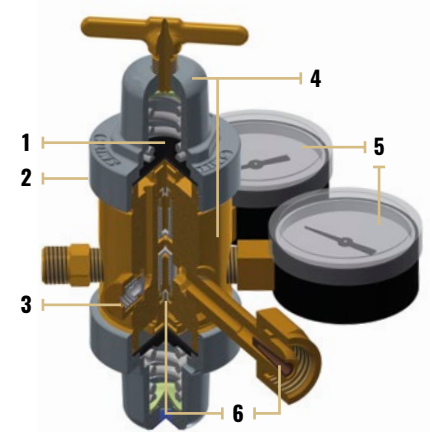

### CARACTERÍSTICAS

- 1. El diafragma de neopreno compuesto**  
Resiste la corrosión para una mayor vida útil.
- 2. La etiqueta con código de color**  
Indica la capacidad de desempeño, identifica el servicio de gas y ofrecen información técnica.
- 3. La válvula de alivio externa**  
Protege el regulador contra daños por picos de alta presión no previstos. La válvula de alivio libera la presión excesiva y se restablece automáticamente.
- 4. El cuerpo de latón y el casquete revestido en níquel**  
Protege contra la corrosión.
- 5. Medidores de 2 pulgadas resistentes a las quebraduras**  
Medidores de fácil leer con cubiertas para lentes de policarbonato para protección.
- 6. Los filtros dobles que incluyen Sure Seat™**  
Protege el asiento de alta presión contra los residuos para proporcionar un funcionamiento confiable y una vida útil prolongada.



Los reguladores tienen una garantía de tres años, en piezas y mano de obra.



Se incluye en la lista de Underwriters Laboratories (UL)



#### Smith Equipment

Una marca de Miller Electric Mfg. LLC  
2601 Lockheed Avenue  
Watertown, SD 57201 EE. UU.

#### Venta de equipos en Estados Unidos y Canadá

Teléfono: 866-931-9730  
Teléfono internacional: 920-735-4554

MillerWelds.com



# Datos de desempeño

Estos gráficos de caudales se utilizan para determinar si el regulador tiene o no la capacidad de caudal necesaria para su aplicación.

## Cómo utilizar un gráfico de caudales:

Hay diversas maneras de utilizar un gráfico de caudales. Cada método utiliza un par de valores conocidos para presión de entrada, presión de salida o caudal a fin de determinar el tercero. Por ejemplo, si se conocen las presiones de entrada y de salida y se desea conocer el caudal, es posible utilizar los pasos siguientes:

1. Identifique la curva correspondiente a la presión de entrada del sistema. Es posible utilizar distintos colores o símbolos para diferenciar una presión de entrada de otra.
2. Busque la presión de salida deseada en el eje vertical.
3. Desplácese horizontalmente por el gráfico hasta que la línea correspondiente a la presión de salida deseada interseque la curva correspondiente a la presión de entrada.
4. Lea el caudal marcado en el eje horizontal.

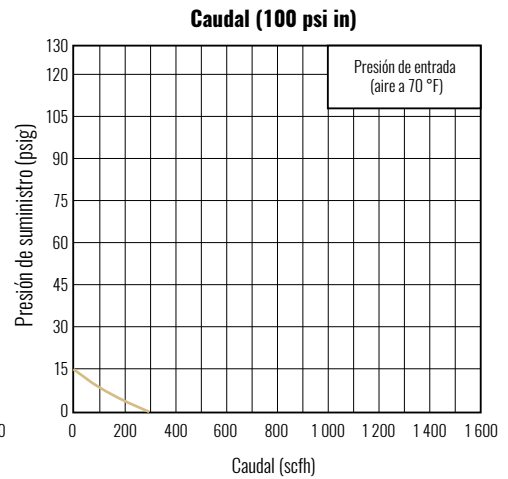
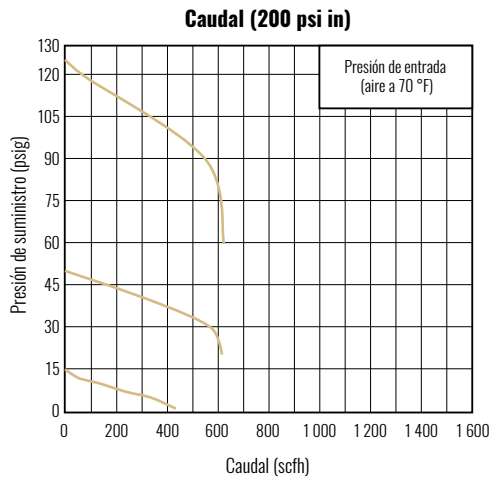
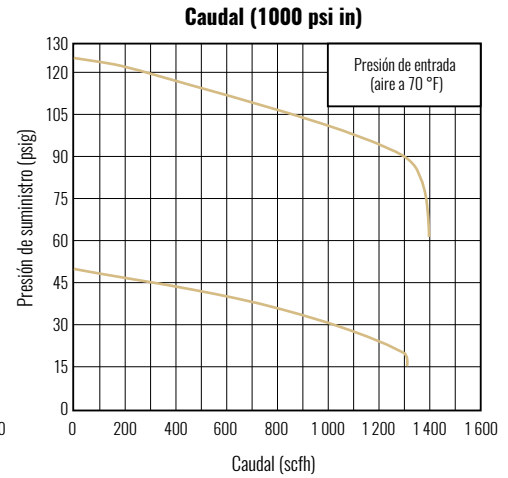
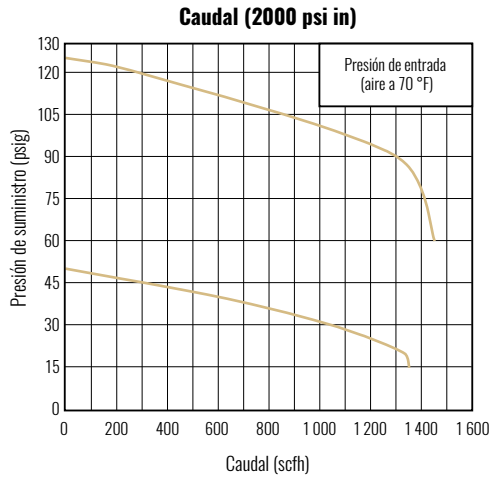

## Información para pedidos

REGULADOR	N.º DE INVENTARIO	SERVICIO DE GAS	MEDIDOR DE ENTRADA	MEDIDOR DE SALIDA	PRESIÓN DE SUMINISTRO	PRESIÓN MÁXIMA DE ENTRADA	CONEXIÓN DE SALIDA	CONEXIÓN DE ENTRADA
Reguladores de dos etapas para servicio mediano	35-125-540	Oxígeno	0–4 000 psig (0–280 bar)	0–150 psig (0–10 bar)	0–125 psig (0–9 bar)	3 000 psig (207 bar)	9/16"-18 der. "B"	CGA 540
	35-15-510	Acetileno	0–400 psig (0–28 bar)	0–30 psig (0–2 bar)	0–15 psig (0–1 bar)	400 psig (28 bar)	9/16"-18 izq. "B"	CGA 510
	35-50-580	Argón/nitrógeno	0–4 000 psig (0–280 bar)	0–60 psig (0–4 bar)	0–50 psig (0–3 bar)	3 000 psig (207 bar)	5/8"-18 der. interna	CGA 580

Distribuido por:

